

## ANTIFURTO PARA HILUX 2009-2015

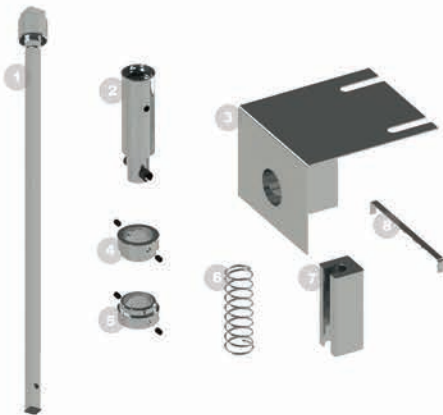

Execute as operações descritas utilizando os itens a seguir:

Tempo aproximado de instalação: 10 minutos

DESCRIÇÃO:	RF	QT
Chave segredo	1	1
Corpo principal	2	1
Suporte de fixação	3	1
Anel de fixação com 2 parafusos alen	4	1
Anel de fixação com 2 parafusos alen	5	2
Mola	6	1
Tubo quadrado	7	1
Calibre	8	1
Acompanha porta chave segredo	9	1

### ATENÇÃO

- \* Não aplique excesso de força para fixação do estepe.
- \* Guarde a chave segredo no porta chave segredo e o fixe, usando o velcro, em algum ponto da tapeçaria.
- \* Verifique periodicamente se a chave encontra-se no local.

### Instalação:

1º passo: Baixe o estepe

2º passo: instalar o conjunto (6) e (7) da seguinte forma:  
 - Rosquear a mola protetora de corrente (6) na corrente acionadora original do veículo e em seguida colocar o tubo quadrado protetor de corrente (7) sobre a mola, de tal forma que a mola fique dentro do tubo.;  
 Este conjunto uma vez montado impede de se cortar a corrente com utilização de alicate, pois a corrente fica protegida quando o estepe está recolhido. (vide figura 2, item 6 e 7)

3º passo: Colocar o calibre (8) sobre o elevador original (9) que movimenta o estepe e a longarina da suspensão do veículo. (conforme a figura acima)

**OBS- Este calibre serve para alinhamento do sistema entre os segredos macho e fêmea que se verifica somente no final da instalação e se não for necessário poderá ser descartado!**

4º passo: Encaixar o conjunto suporte de fixação (3) (montado) entre a longarina e calibre (8) já com o elevador original (9) na posição original sem o aperto dos parafusos. Dar um aperto antes e checar o alinhamento do sistema. O calibre (8) deve estar posicionado de forma que o sistema esteja em perfeito alinhamento com a chave segredo que vem do furo passa chave localizado na lateria acima do para-choque;

Este alinhamento é efetuado simulando o funcionamento do sistema da seguinte forma:

Testar o sistema, colocando a chave segredo (1) e verificando se o segredo macho (na chave segredo (1)) e fêmea localizado no conjunto suporte de fixação (3) estão alinhadas e se encaixam perfeitamente.

5º passo: **IMPORTANTE:-** A chave segredo (1) deve ser colocada internamente (DE DENTRO PARA FORA, pois o segredo não passa no furo da lateria). Em seguida parafusa-la junto com prolongador original do carro ( chave de estepe original do veículo), tomando um único conjunto para acionar o sistema. Efetuar o teste que comprova o alinhamento do sistema antes do aperto final do conjunto redutor. Para isto deve-se travar o sistema e rosquear no sentido horário para verificar se a corrente recolhe e vice versa.

6º passo: Finalmente, proceder o aperto dos parafusos que fixam o conjunto elevador (redutor) do sistema.

